



Salire e scendere le scale
in completa autonomia
oltre alle difficoltà.

La poltroncina semplice,
ed essenziale nella forma
e nell'uso.

Maggy^{lift}

La Poltroncina Servoscala



MaggyLift

Essenziale nel design,
pratica nell'uso

Struttura compatta realizzata con sistema di regolazione dello schienale e caratteristiche funzionali che la rendono una proposta comoda e agevole nel superare qualsiasi tipo di scala.

Grazie allo stile estetico minimale la poltroncina MaggyLift rappresenta la soluzione perfetta per qualsiasi contesto abitativo e per un semplice inserimento.

Per un maggior comfort il sedile ed il poggiatesta sono pieghevoli con sistema di ribaltamento sincronizzato: senza necessità di chinarsi la Poltroncina MaggyLift è facilmente richiudibile nella posizione di riposo.

Per agevolare l'imbarco e lo sbarco al piano, il sedile è ruotabile verso l'alto ed accessibile anche da utilizzatori di carrozzella.

Semplici ed intuitivi, i comandi di funzionamento sono posizionati, senza pericolo di azionamento involontario.

MaggyLift è idonea sia per installazioni sul lato interno che esterno della scala. Il raggio di curvatura ridotto garantisce un minimo ingombro della rotaia di guida.

Rotaia di guida a secco, liscia e arrotondata, con assoluta mancanza di spigoli vivi o parti taglienti.

MaggyLift non necessita di muri portanti o ringhiere, la guida è ancorata direttamente ai gradini.



kg 130

carico totale

CONFORMITÀ ALLE DIRETTIVE EUROPEE CE

- .Direttiva Macchine 2006/42/CE
- .Direttiva C.E.M. 2004/108/CE
- .Norma Europea EN 81-40

Dati Tecnici	MOD SL110
Portata Utile	130 Kg
Velocità	6 m/min (0,10 m/sec)
Potenza Assorbita	
Carticabatteria	100 W
Grado di Protezione	IP55
Raggio di curvatura interno	200 mm
Raggio di curvatura esterno	1200 mm
Inclinazione Massima	40°

Le caratteristiche del luogo di installazione sono vincolanti per la fattibilità e il tipo di impianto



informazioni utili

Dotazioni di base MaggyLift mod. SL110

- Gruppo poltroncina ruotabile verso il lato salita
- Sedile e braccioli d'appoggio imbottiti, lavabili senza rimozione
- Cintura di sicurezza a sgancio rapido
- Pedanina poggipiedi con finitura antiscivolo,
- Sedile, braccioli e pedanina poggipiedi ribaltabili manualmente in posizione di riposo
- Dispositivo per la chiusura della pedanina poggipiedi sincronizzato con il ribaltamento dei braccioli
- Pulsanti di comando del tipo a pressione continua: Salita e Discesa a bordo integrati sui braccioli
- Interruttore di abilitazione Acceso/Spento con chiave estraibile e Interruttore di Arresto a fungo sul corpo macchina
- Funzionamento a batteria 24V
- Dispositivi di sicurezza antiurto e antischiacciamento sul corpo macchina e sulla pedanina poggipiedi
- Dispositivo paracadute, limitatore di velocità finecorsa di estremità guida, elettrici e meccanici
- Finiture standard: Guida a secco colore grigio lavico
- Esecuzione a protezione IP55, idonea per installazioni anche in ambienti esterni (condizioni ambientali di servizio: -10° / + 40°; in condizioni non gravose e non estreme)

Finiture Standard

Corpo	Sedile
	
Bianco	Nero
Latte	Liquirizia

Varianti colori sedile:



Ciliegia, Cannella, Cioccolato

Opzioni MaggyLift

- Punto di ricarica batteria aggiuntivo
- Kit alimentazione diretta da rete: tensione 115/230V 50/60 Hz, consumo 1 Kw
- Pulsantiera di piano wireless con abilitazione a chiave e pulsanti di Chiamata e Rimando
- Pulsantiera di piano con collegamento diretto, con abilitazione a chiave e pulsanti di Chiamata e Rimando (disponibile solo con alimentazione diretta da rete)
- Pulsantiera estensibile per accompagnatore a terra
- Telo di copertura
- Segnalatori luminosi ai piani
- Segnalatore di movimento acustico a bordo
- Avvisatore acustico di cortesia per la fermata intermedia con posizionamento al piano automatico
- Guida ribaltabile alla partenza o intermedia



INGOMBRI

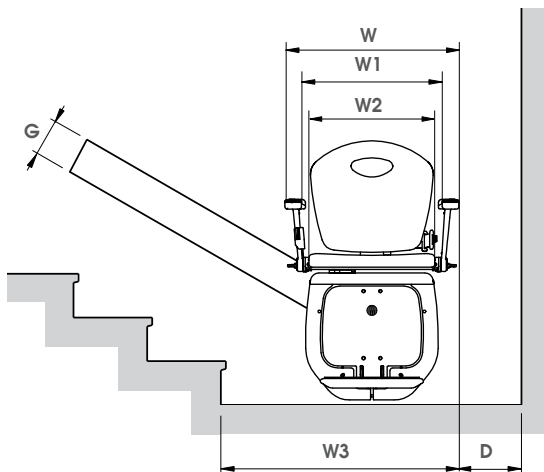

W	625
W1	475
W2	450
W3	800*
D	150 min
G	140

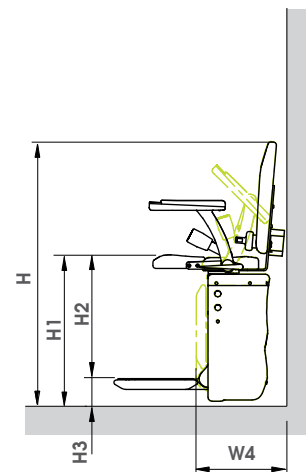

W4	400
H	950
H1	550
H2	450
H3	100

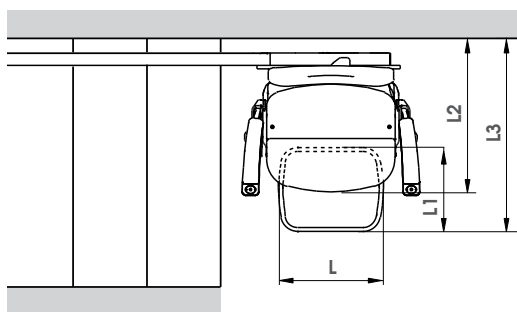

L	370
L1	270
L2	550
L3	690

Dati tecnici

- Portata 130 Kg
- Velocità 0,10 m/sec
- Raggio di curvatura interno: 200 mm
- Raggio di curvatura interno: 1200 mm

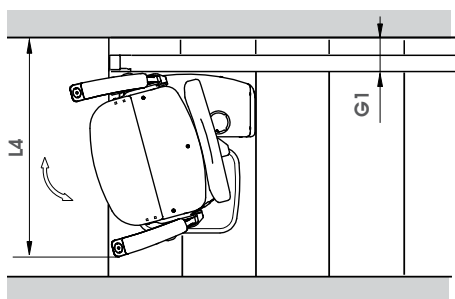

L4	780
G1	120

scheda dimensionale 1 > Posizione di parcheggio al piano inferiore

INSTALLAZIONE LATO SX - SINISTRO

SXR Parcheggio Rettilineo

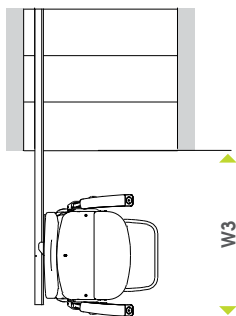

SX90 Parcheggio con curva a 90° (a L)

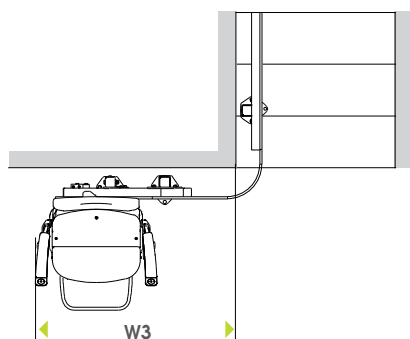

SX180 Parcheggio con curva a 180° (a U)

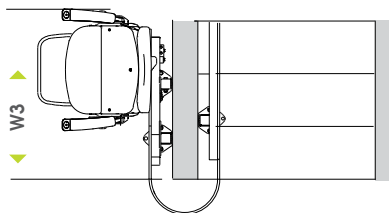

SXINC Parcheggio con guida ribaltabile**

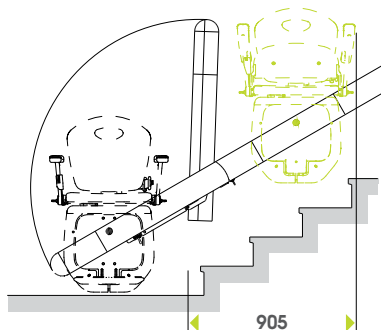

INSTALLAZIONE LATO DX - DESTRO

DXR Parcheggio Rettilineo

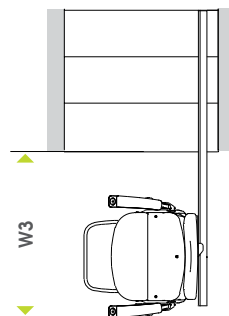

DX90 Parcheggio con curva a 90° (a L)

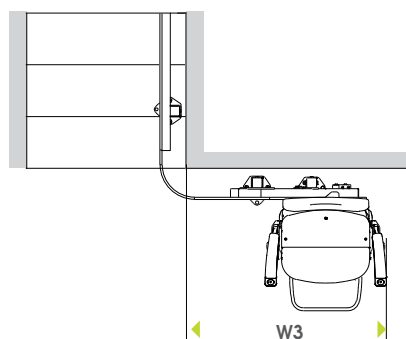

SX180 Parcheggio con curva a 180° (a U)

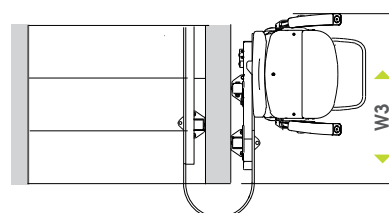

SXINC Parcheggio con guida ribaltabile**

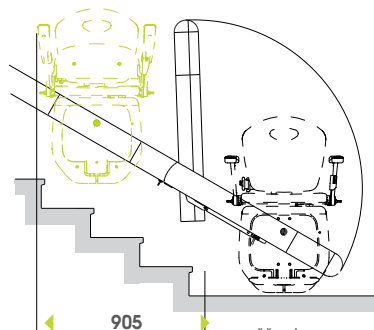

**solo con partenza rettilinea

Scheda dimensionale 2 > Configurazione guida

RAMPA RETTILIEA

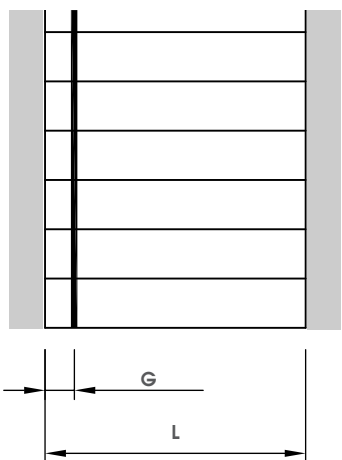
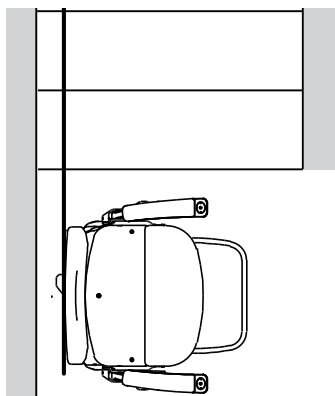
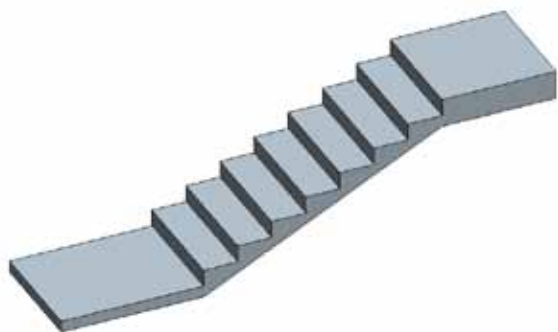

L	G min
810	120

CURVA INTERNA A 90°

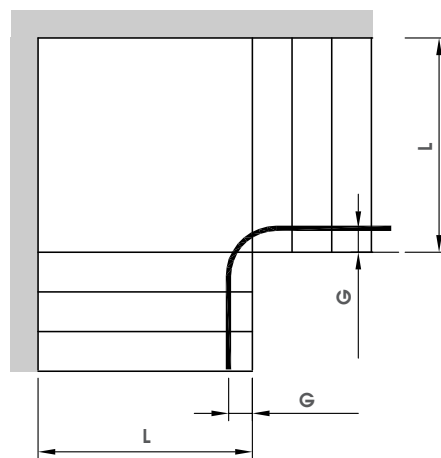
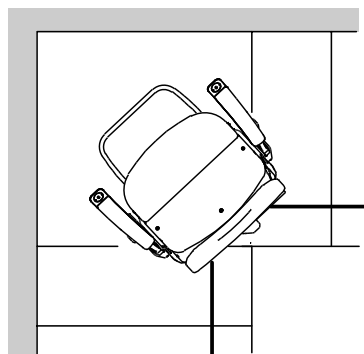
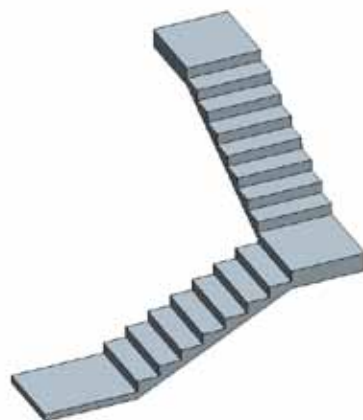

L	G min
810	150

Scheda dimensionale 2 > Configurazione guida

CURVA ESTERNA A 90°

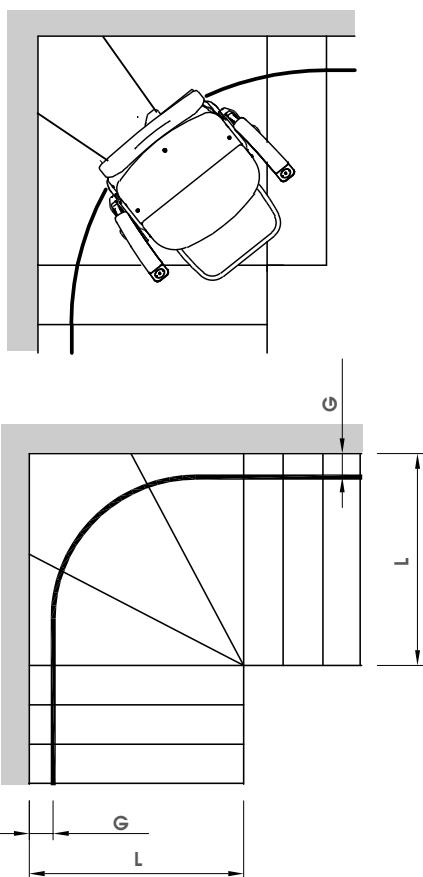
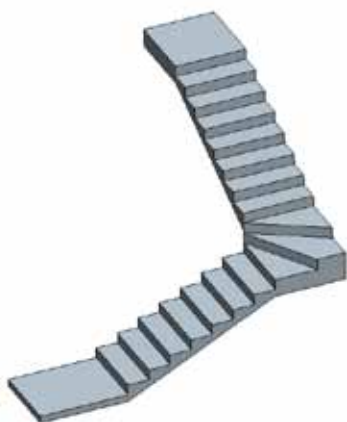

L	G min
810	120

CURVA INTERNA A 180°

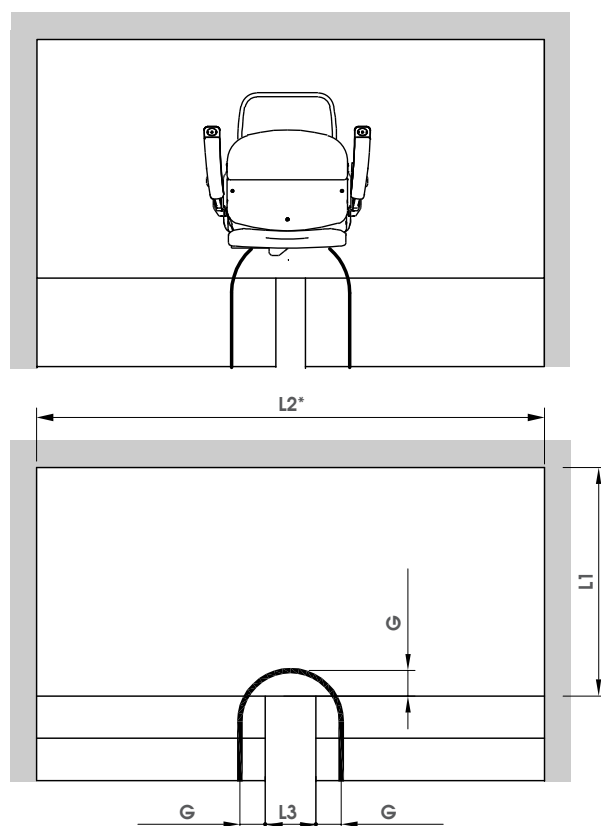
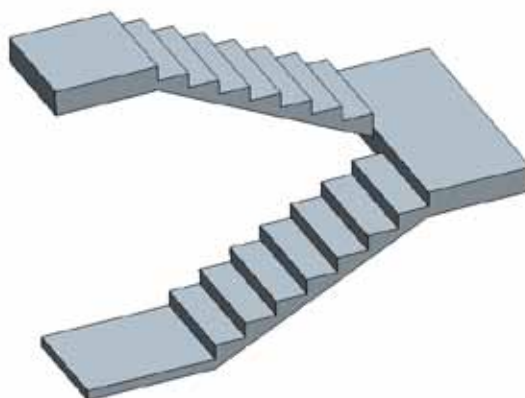

L1	L2 min	L3 max	G min
810	1650	100	150

* $L3 > L3 \text{ max} \rightarrow L2 = L2 \text{ min} + (L3 - L3 \text{ max})$

Scheda dimensionale 2 > Configurazione guida

CURVA ESTERNA A 180°

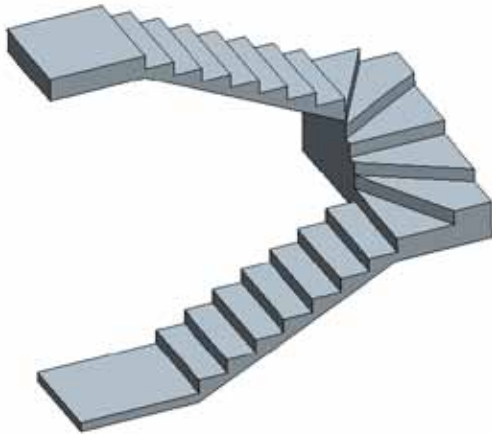

CURVA ESTERNA SCALA CRICOLARE

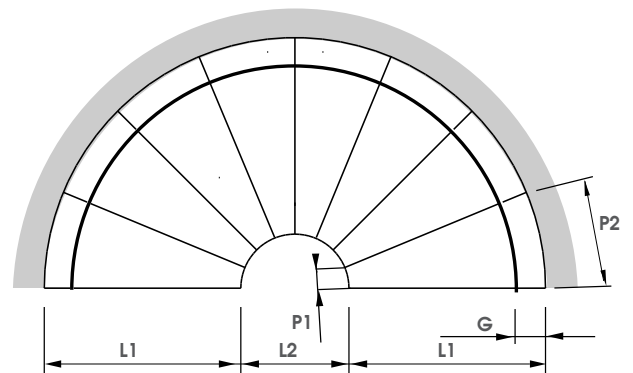
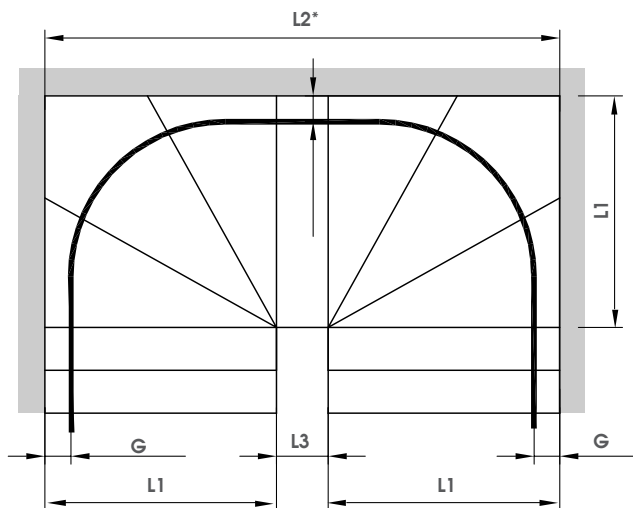
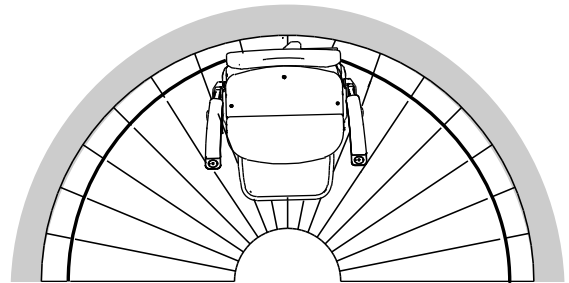
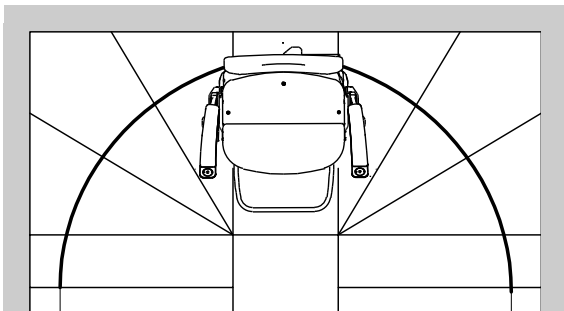

L1min	L2 min	L3 max	G min
810	2040		120

L1	L2	P1	P2	G
810	440	43	200	120

* $L3 > L3 \text{ max} \rightarrow L2 = L2 \text{ min} + (L3 - L3 \text{ max})$

Scheda dimensionale 3 > Soluzioni di fissaggio della guida

FISSAGGIO GUIDA

Tipo P: ALLA PEDATA

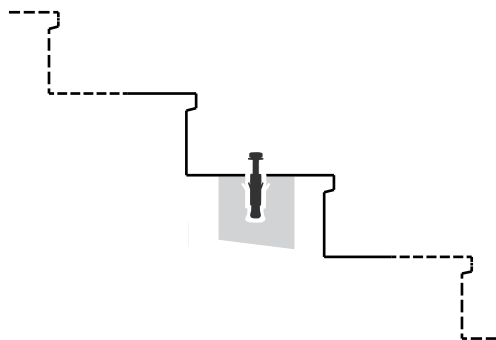

Tipo M: A MURO

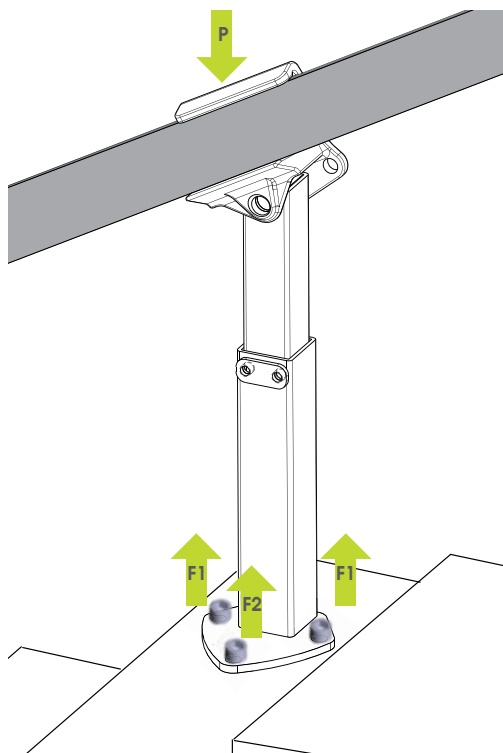
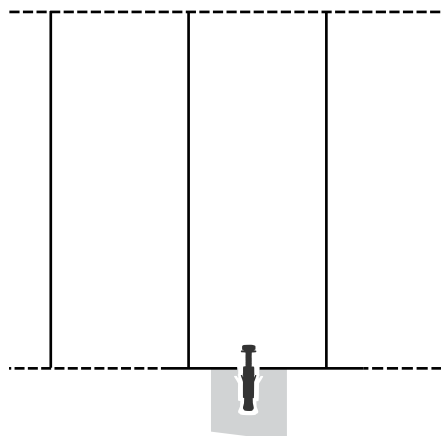

P	F1	F2
170 kg	180 kg	80 kg

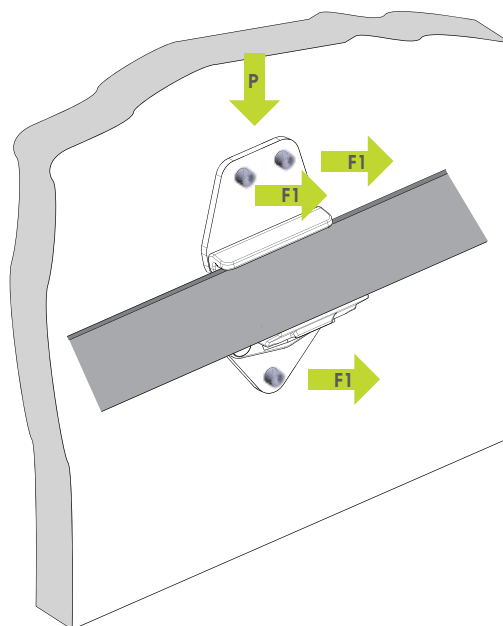

P	F1
170 kg	110 kg

Forze esercitate in condizione di massimo carico

Scheda dimensionale 4 > Alimentazione > Caricabatterie

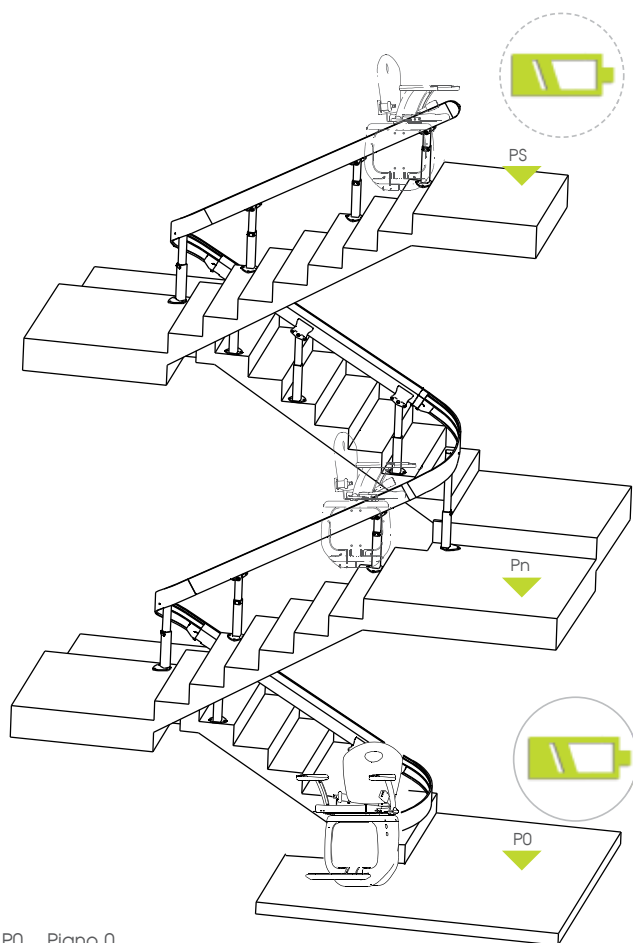

P0 Piano 0
Pn Piano Intermedio
Ps Piano Superiore

DETTAGLIO PULSANTIERE DI PIANO

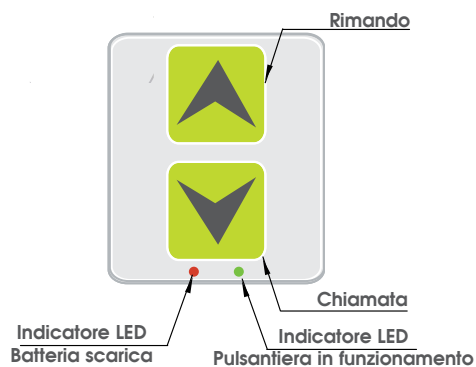

Pulsanti di Chiamata e Rimando:

- Azionamento del tipo ad uomo presente

CARICABATTERIE

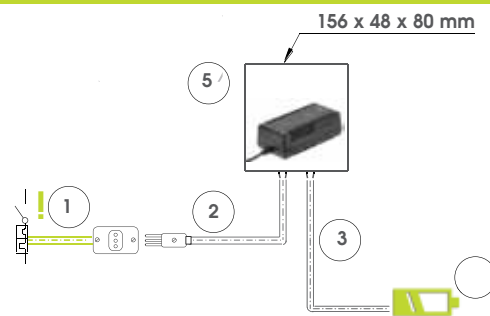

1 - Collegamento alla linea elettrica

A cura cliente:

- Predisposizione linea elettrica dedicata (INPUT 115/230 V - 50/60 Hz) completa di presa elettrica civile bipolare per il collegamento del carica batterie;
 - La linea elettrica dovrà essere collegata a interruttore differenziale magnetotermico (10A, sensibilità 30mA, curva C). La distanza massima della presa civile dal punto di alimentazione non deve essere superiore a 2,5 m
- Assorbimento 1A - Potenza 0,1 kW

2 - Cavo di collegamento del carica batterie alla presa civile

Cavo di collegamento predisposto con spina modello Europeo per il collegamento del carica batteria alla presa principale. (Altri modelli di spine sono disponibili su richiesta)

3 - Cavo di collegamento del carica batterie al punto di alimentazione sulla guida

4 - Punto di alimentazione - (OUTPUT 24V 3A)

N. 1 in dotazione standard al piano estremo inferiore o superiore; punti di alimentazione aggiuntivi disponibili su richiesta

5 - Carica batterie

Il carica batterie non può essere esposto direttamente ad agenti atmosferici od umidità.
Condizioni ambientali di servizio: Umidità: compresa tra 10% e 95%; Temperatura: compresa tra 0°C e 30°C

Un'adeguata aerazione deve essere garantita nel caso in cui il carica batteria sia posizionato all'interno di un armadio di contenimento.

Dimensioni minime consigliate armadio di contenimento: 300 x 150 x 100 mm (la temperatura massima interna non deve superare 30°C)

PULSANTIERE DI PIANO WIRELESS

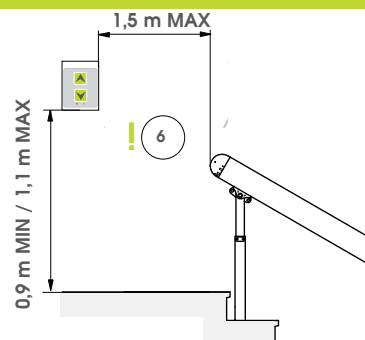

6 - Postazioni di comando ai piani con radiocomando

Raggio di azione delle pulsantiere: 20 m

Fissaggio standard: a muro

Dimensioni: 75 x 110 x 60 mm

Alimentazione: 4 x AAA 1,5V

Scheda dimensionale 4 > Alimentazione > Alimentazione diretta

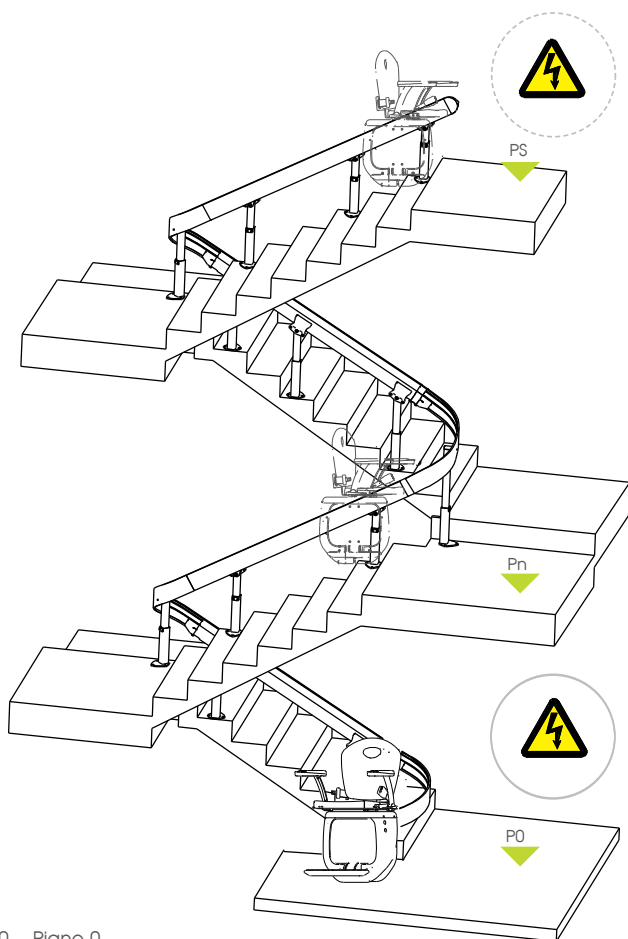

PO Piano 0
Pn Piano Intermedio
Ps Piano Superiore

DETTAGLIO PULSANTIERE DI PIANO

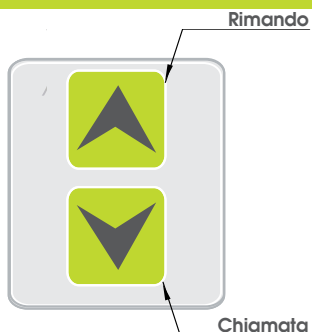

Pulsanti di Chiamata e Rimando:
Azionamento del tipo ad uomo presente

COLLEGAMENTI QUADRO ELETTRICO

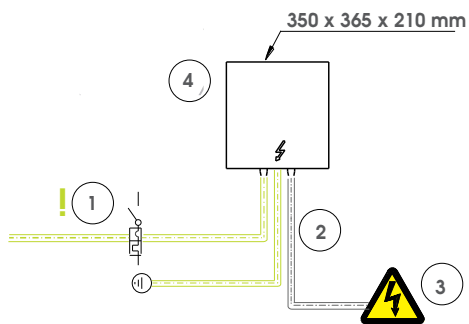

1 - Collegamento alla linea elettrica

A cura cliente:

- Predisposizione linea elettrica dedicata (INPUT 115/230 V - 50/60 Hz) completa di presa elettrica civile bipolare per il collegamento del carica batterie;
- La linea elettrica dovrà essere collegata a interruttore differenziale magnetotermico (10A, sensibilità 30mA, curva C).
- N. 1 cavo 3 x 1,5 mm² per il collegamento al quadro elettrico (diametro minimo tubo per il passaggio del cavo: 20mm)

Nota: la linea elettrica deve essere predisposta con collegamento a terra

Assorbimento 8A - Potenza 1 kW

2 - Cavo di collegamento del quadro elettrico alla guida

A cura cliente:

- Tubo diametro minimo 20 mm, per il passaggio del cavo di collegamento (Cavo 2 x 6 mm²)

3 - Punto di alimentazione - (OUTPUT 24V 40A)

Il punto di alimentazione è posizionato ad una estremità della guida, al piano estremo inferiore o superiore

5 - Quadro elettrico

Il quadro elettrico deve essere fissato a muro ed essere facilmente accessibile per le operazioni di manutenzione (altezza consigliata 1,5 m).

Il quadro elettrico non può essere esposto direttamente ad agenti atmosferici od umidità.

Condizioni ambientali di servizio: Umidità: compresa tra 10% e 95%; Temperatura: compresa tra 0°C e 30°C

Un'adeguata aerazione deve essere sempre garantita.

COLLEGAMENTI PULSANTIERE DI PIANO

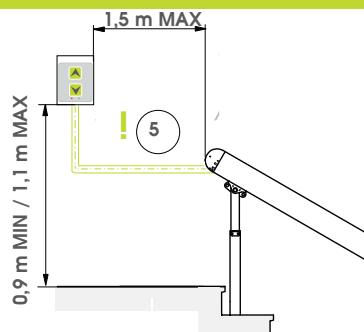

5 - Postazione di comando ai piani con collegamento diretto

Fissaggio standard: a muro

Collegamento alla rotaia di guida ad ogni piano di sbarco
Dimensioni: 75 x 110 x 60 mm

A cura cliente:

- Tubo per il passaggio del cavo: diametro minimo 20 mm

contact

Stabilimento e produzione

SITES SRL

Via Cavalieri di Vittorio Veneto

23870 Cernusco Lombardone - LC (Italy)

Tel +39 039 999 18.1

Fax +39 039 999 18.55

info@sites.it



Dati, caratteristiche e finiture sono indicativi e non vincolanti, potranno subire modifiche senza preavviso.